

TSX-5010-15

15" Computer der Klasse 1 Abteilung 2



Die Highlights im Überblick

- 15" Vollflächiger resistiver Touchscreen
- Intel 6. Generation Core i5 CPU
- Klasse 1 Div 2, ATEX Zone 2 und IECEx zertifiziert
- IP66 / NEMA 4X-Gehäuse
- Vollständig abgedichtetes, lüfterloses Design

[ONLINE ANSEHEN](#)

Der TSX-5010-15 ist ein explosionsgeschützter Panel-PC, der für explosionsgefährdete Bereiche zertifiziert ist. Dieser Computer ist CID2, ATEX Zone 2 und IECEx zertifiziert sowie IP66 / NEMA 4X konform und verfügt über einen Intel Skylake Prozessor und Intel Graphics HD. Dieser robuste PC ist aus rostfreiem SUS304-Stahl gefertigt und hat einen weiten Betriebstemperaturbereich von -20 ~ 60 °C. Der 15-Zoll-Resistiv-Touchscreen hat ein Seitenverhältnis von 4:3, ideal für viele HMI- und SCADA-Anwendungen. Der TSX-5010-15 verfügt über 4x USB-, 2x LAN- und 2x COM-Anschlüsse. Der TSX-5010-15 ist mit einer optionalen Wandhalterung, einem Desktop-Ständer, einer Frontblende für die Panelmontage oder über die VESA-Montagelöcher erhältlich.

USA

Teguar
2920 Whitehall Park Drive
Charlotte, NC 28273
+1 866-693-3105
sales@teguar.com

EUROPE

Teguar Europe AG
Churerstrasse 54, CH-8808
Pfäffikon, Switzerland
+41 41 561 53 11
sales.EU@teguar.com

ASIA

Teguar Taiwan Ltd.
Rm. A, 28F-12., No.99, Sec. 1, Xintai 5th Rd.,
Xizhi Dist., New Taipei City 221, Taiwan (R.O.C.)
+886 2 7751 5319
sales@teguar.com.tw

Technische Daten

Primäre Komponenten

Prozessorfamilie	Intel Core I series 6th Generation Skylake
Prozessormodell	Core i5-6200U
Prozessorgeschwindigkeit	2,3 GHz
Speichertyp	2x DDR4 SO-DIMM
Speicherunterstützung	4GB, 8GB, 16GB, 32 GB
Speichertyp	1x 2,5" SATA Laufwerksschacht für SSD/HDD
Speicherunterstützung	128GB - 512GB

Leistung

Standard-Netzteil	100W AC-DC-Netzteil mit 24V DC Ausgang, 1,2M Kabel, 100W AC-DC-Netzteil mit 24V DC Ausgang, 50M Kabel (optional)
-------------------	--

Betriebssysteme

Windows	Windows 10 IoT, Windows 10 Pro
---------	--------------------------------

Kompatibilität

Sicherheitshardware	Optionales TPM 2.0
---------------------	--------------------

Thermisch & Umwelt

Betriebstemperatur	-20°C - 60°C (-4°F - 140°F)
Lagertemperatur	-20°C - 60°C (-4°F - 140°F)
Kühlungslösung	Passiv - Lüfterlos
Feuchtigkeitsbereich	10 % - 90 % nicht kondensierend

Zertifizierung

Zertifizierungen	CE, FCC Klasse B, Gefährlicher Standort (CID2, ATEX Zone2, IECEx), IEC 62368
------------------	--

Garantie

Garantie	Bis zu 5 Jahre
----------	----------------

Technische Angaben können sich ändern.

Display

Bildschirmgröße	15"
Bildschirmverhältnis	4:3
Helligkeit	450 nits

Touchscreen

Touchscreen	Widerstandsfähig
-------------	------------------

Externe E/A-Ports

USB	4x USB 2.0
Serial / Com	2x COM
Serielle Protokoll-Details	2x MI2 8-polig RS-232
Ethernet / LAN	2x RJ45 GbE LAN
Andere Computeranschlüsse	Kabelverschraubungen - 4x leer (mit USB und LAN bestücken)

Erweiterungssteckplätze

Internal M.2	1x M.2 Typ E
Grafikartenunterstützung	Intel Grafik HD

Gehäuse

Material	SUS304 Edelstahl
Montagemöglichkeiten	Blende für Panelmontage (optional), Bügelhalterung, VESA 100 Halterung

Gewicht / Abmessungen

Gewicht	11 kg (24,3 lbs)
Abmessungen	435 x 350 x 84 mm (17,1 x 13,8 x 3,3 in)

USA

Teguar
2920 Whitehall Park Drive
Charlotte, NC 28273
+1 866-693-3105
sales@teguar.com

EUROPE

Teguar Europe AG
Churerstrasse 54, CH-8808
Pfäffikon, Switzerland
+41 41 561 53 11
sales.EU@teguar.com

ASIA

Teguar Taiwan Ltd.
Rm. A, 28F-12., No.99, Sec. 1, Xintai 5th Rd.,
Xizhi Dist., New Taipei City 221, Taiwan (R.O.C.)
+886 2 7751 5319
sales@teguar.com.tw

I/O-Diagramm-Bilder

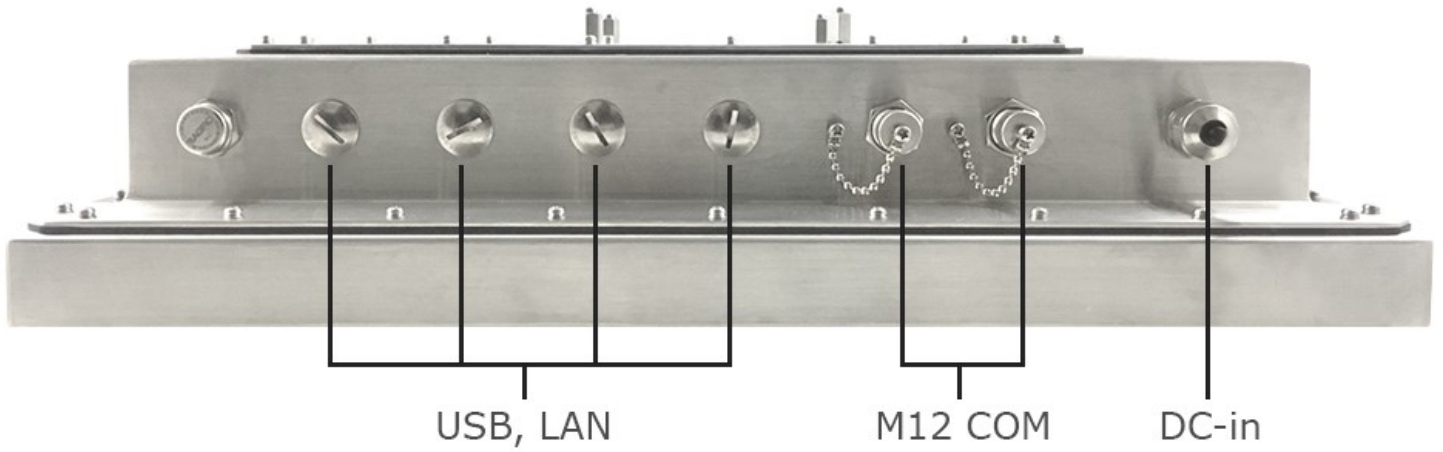

USA

Teguar
2920 Whitehall Park Drive
Charlotte, NC 28273
+1 866-693-3105
sales@teguar.com

EUROPE

Teguar Europe AG
Churerstrasse 54, CH-8808
Pfäffikon, Switzerland
+41 41 561 53 11
sales.EU@teguar.com

ASIA

Teguar Taiwan Ltd.
Rm. A, 28F-12., No.99, Sec. 1, Xintai 5th Rd.,
Xizhi Dist., New Taipei City 221, Taiwan (R.O.C.)
+886 2 7751 5319
sales@teguar.com.tw

Tech Diagram Bilder

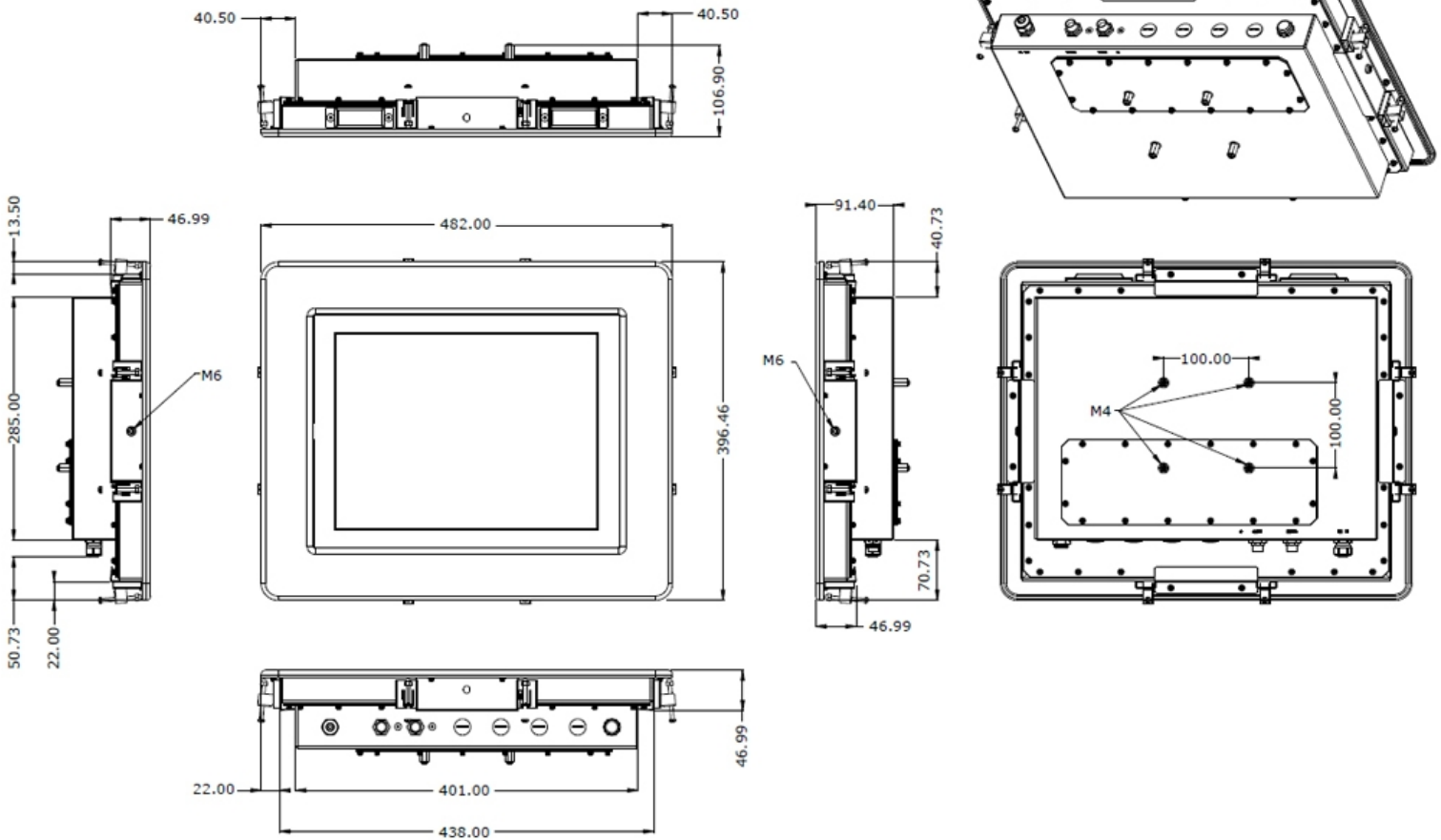
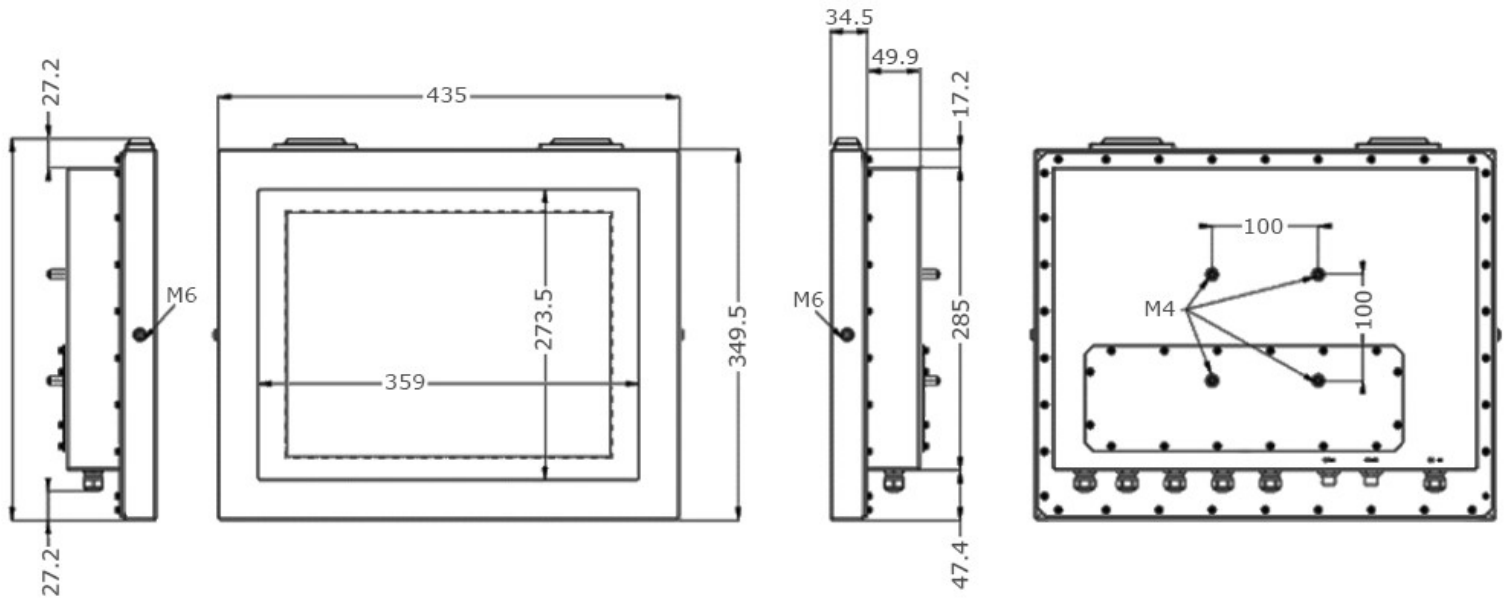

USA

Teguar
2920 Whitehall Park Drive
Charlotte, NC 28273
+1 866-693-3105
sales@teguar.com

EUROPE

Teguar Europe AG
Churerstrasse 54, CH-8808
Pfäffikon, Switzerland
+41 41 561 53 11
sales.EU@teguar.com

ASIA

Teguar Taiwan Ltd.
Rm. A, 28F-12., No.99, Sec. 1, Xintai 5th Rd.,
Xizhi Dist., New Taipei City 221, Taiwan (R.O.C.)
+886 2 7751 5319
sales@teguar.com.tw