

# TSD-45-15

## 15" Wasserdichtes Display



### Key Highlights

- 15" Vollbündiges LCD-Display
- Resistiver oder projiziert-kapazitiver Touchscreen
- IP66/IP69K und NEMA 4x konform
- HDMI- und VGA-Eingänge
- M12 Metall E/A Steckverbinder
- Gehäuse aus Edelstahl 304

[VIEW ONLINE](#)

Dieser wasserdichte Monitor TSD-45-15 entspricht der Schutzklasse IP66/IP69K und ist NEMA 4x-konform. Das vollständig abgedichtete, lüfterlose Design ist ideal für die Lebensmittel- und Getränkeherstellung, Reinräume und sogar für Anwendungen im Freien. Das Gehäuse aus Edelstahl 304 sorgt dafür, dass dieses Gerät nicht rostet, selbst wenn es täglich Wasser und Feuchtigkeit ausgesetzt ist. Sie können auch auf Edelstahl 316L aufrüsten, wenn das Gerät Salzwasser ausgesetzt ist. Diese Serie ist in Bildschirmgrößen von 10" bis zu 24" und in verschiedenen Bildschirmverhältnissen erhältlich, so dass Sie die beste Konfiguration für Ihre Anwendung wählen können. Mit den OSD-Bedienelementen auf der Rückseite des Geräts können Sie Ihre Bildschirmeinstellungen schnell und einfach anpassen. Die TSD-45-Serie ist außerdem mit M12-Metallanschlüssen für die Stromversorgung und IOs ausgestattet.

#### USA

Teguar  
2920 Whitehall Park Drive  
Charlotte, NC 28273  
+1 866-693-3105  
sales@teguar.com

#### EUROPE

Teguar Europe AG  
Churerstrasse 54, CH-8808  
Pfäffikon, Switzerland  
+41 41 561 53 11  
sales.EU@teguar.com

#### ASIA

Teguar Taiwan Ltd.  
Rm. A, 28F-12., No.99, Sec. 1, Xintai 5th Rd.,  
Xizhi Dist., New Taipei City 221, Taiwan (R.O.C.)  
+886 2 7751 5319  
sales@teguar.com.tw

# Technical Specifications

## Display

Bildschirmgröße	15"
Bildschirmverhältnis	
Helligkeit	450 nits, Optional 1000 nit hohe Helligkeit

## Leistung

Eingangsspannungsbereich	9-36V DC
Maximale Leistungsaufnahme	9.2W

## Thermisch & Umwelt

Betriebstemperatur	-20°C - 60°C (-4°F - 140°F)
Lagertemperatur	-30°C - 70°C (-22°F - 158°F)
Kühlungslösung	Passiv - Lüfterlos
Feuchtigkeitsbereich	10 % - 90 % nicht kondensierend

## Gewicht / Abmessungen

Gewicht	6.5 kg (14.3 lbs)
Abmessungen	339 x 324 x 53 mm (13.3 x 12.8 x 2.1 in)

## Touchscreen

Touchscreen	Projiziert kapazitiv, Widerstandsfähig
-------------	--

## Externe E/A-Ports

USB	1x M12 USB
Stromeingangsanschluss	M12 Typ 3-PIN DC-Eingang

## Multimedia

Lautsprecher	Optionaler Lautsprecher
--------------	-------------------------

## Gehäuse

Material	Optional SUS316 Edelstahl, SUS304 Edelstahl
IP-Schutzart	IP66, IP69K
Steuerungstasten	Bildschirmanzeige (OSD), Touchscreen-Sperre für die Reinigung
Montagemöglichkeiten	Bügelhalterung, VESA 75 Halterung

## Zertifizierung

Zertifizierungen	CE, FCC Klasse A
------------------	------------------

## Garantie

Garantie	Bis zu 5 Jahre
----------	----------------

Specifications subject to change.

### USA

Teguar  
2920 Whitehall Park Drive  
Charlotte, NC 28273  
+1 866-693-3105  
sales@teguar.com

### EUROPE

Teguar Europe AG  
Churerstrasse 54, CH-8808  
Pfäffikon, Switzerland  
+41 41 561 53 11  
sales.EU@teguar.com

### ASIA

Teguar Taiwan Ltd.  
Rm. A, 28F-12., No.99, Sec. 1, Xintai 5th Rd.,  
Xizhi Dist., New Taipei City 221, Taiwan (R.O.C.)  
+886 2 7751 5319  
sales@teguar.com.tw

## I/O-Diagramm-Bilder



HDMI VGA Touch DC 9~36V

### USA

Teguar  
2920 Whitehall Park Drive  
Charlotte, NC 28273  
+1 866-693-3105  
sales@teguar.com

### EUROPE

Teguar Europe AG  
Churerstrasse 54, CH-8808  
Pfäffikon, Switzerland  
+41 41 561 53 11  
sales.EU@teguar.com

### ASIA

Teguar Taiwan Ltd.  
Rm. A, 28F-12., No.99, Sec. 1, Xintai 5th Rd.,  
Xizhi Dist., New Taipei City 221, Taiwan (R.O.C.)  
+886 2 7751 5319  
sales@teguar.com.tw

# Tech Diagram Bilder

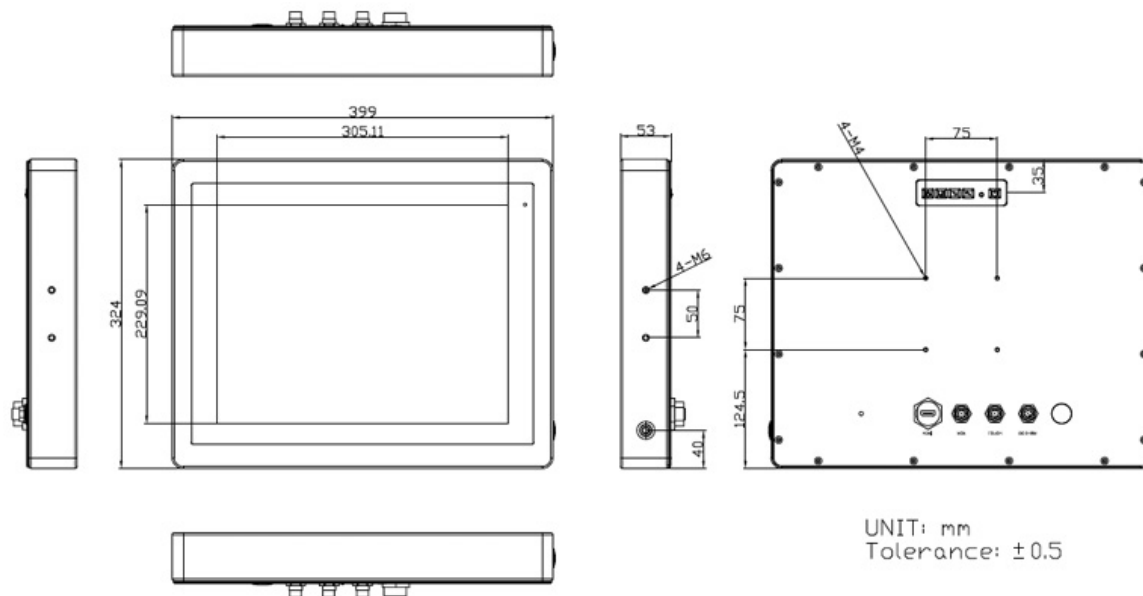

## USA

Teguar  
2920 Whitehall Park Drive  
Charlotte, NC 28273  
+1 866-693-3105  
sales@teguar.com

## EUROPE

Teguar Europe AG  
Churerstrasse 54, CH-8808  
Pfäffikon, Switzerland  
+41 41 561 53 11  
sales.EU@teguar.com

## ASIA

Teguar Taiwan Ltd.  
Rm. A, 28F-12., No.99, Sec. 1, Xintai 5th Rd.,  
Xizhi Dist., New Taipei City 221, Taiwan (R.O.C.)  
+886 2 7751 5319  
sales@teguar.com.tw